

SWB 400



A SWB 400 foi especialmente projetada para satisfazer os clientes que estão preocupados com alto rendimento.

É a solução ideal para oficinas com elevado volume de trabalho. Possui entrada de dados rápida para maior agilidade e tecnologia EasyWeight, ajudando o usuário à identificar rapidamente a localização exata do posicionamento dos contrapesos.

Entrada de dados semi-automática

O braço de medição 2D SAPE é capaz de inserir automaticamente tanto a distância quanto o diâmetro do conjunto, além de medir a largura do aro por meio da tecnologia Smart Sonar. Essas funcionalidades não só eliminam a necessidade de inserção manual de dados, mas também garantem um aumento significativo de produtividade, de até 30%.

**Tecnologia EasyWeight**

Por meio de um ponto laser, o equipamento indica de forma precisa ao operador onde aplicar os contrapesos adesivos. Além disso, a posição dos contrapesos é ergonomicamente indicada no lado interno do aro, proporcionando facilidade e comodidade no processo de colocação.

Tecnologia EasyAlu

O balanceador determina automaticamente o modo de balanceamento ideal ao medir os pontos de aplicação dos contrapesos, o que acelera o processo e aumenta significativamente a produtividade.

**Modo de Contrapesos Escondidos**

Permite que os contrapesos adesivos externos sejam posicionados de forma oculta atrás dos raios do aro, garantindo uma melhor aparência das rodas.

Tecnologia VPI (Virtual Plane Imaging)

- Tecnologia avançada de balanceamento que cria um plano virtual para a roda entre os sensores, garantindo muito mais precisão e repetibilidade de medição
- Permite configurar a posição dos sensores fisicamente fora do gabinete, mantendo distância de influências internas como variação de temperatura, vibrações alheias à medição e outros ruídos

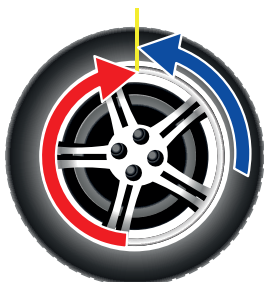
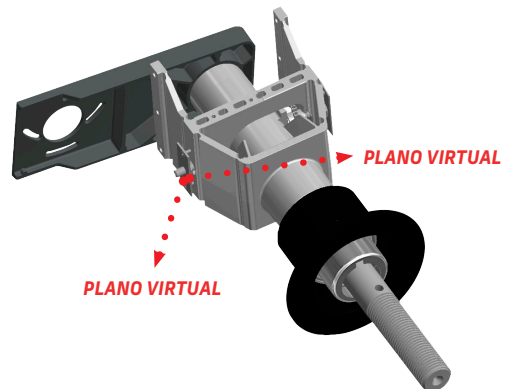
**Modo de Otimização de Balanceamento**

É uma funcionalidade que visa **reduzir a quantidade de contrapesos necessários** para efetuar o balanceamento, otimizando a montagem do pneu no aro e proporcionando uma maior economia. Com essa tecnologia, é possível **minimizar o desperdício de material** e maximizar a eficiência do processo.

Porca rápida

De fácil utilização, permite fixar de forma segura a roda no eixo da balanceadora.



Monitor LED

Permite uma navegação mais rápida e com fácil acesso às funções do equipamento por meio de uma interface gráfica de alta resolução.

Gabinete em formato Z

Gabinete moderno e robusto, ocupa pouco espaço na oficina e abriga todos os acessórios, permitindo realizar qualquer balanceamento com muito mais agilidade.



Acessórios padrão



Alicate



Anéis Plásticos



Porca Rápida



Protetor de Borracha



Protetores de Borracha do Porta Objetos



Pinos para Acessórios



Cone P, M, G



Alavanca p/ Remoção de Contrapeso



Peso de Calibração



Medidor de Largura

Acessório opcional

Kit de flange universal para rodas com 3, 4, e 5 furos (kfu-516)

Kit de fixação de rodas para Citroën e Peugeot (0120-9222-99)*

*Requer Kit KFU-516

Especificações técnicas

Alimentação:	220 VCA, Monofásico, 60 Hz
Tempo de Medição:	6 segundos
Rotação do Eixo:	< 200 rpm
Escala de Distância:	0-250 mm
Resolução de Balanceamento:	1 / 5g
Diâmetro Máximo do Pneu:	42"
Peso Máximo do Conjunto Aro/Pneu:	70 Kg
Largura Máxima do Aro:	20"
Diâmetro Máximo do Aro:	26"
Dimensões (LxCxA):	89 x 132.1 x 185.4 cm
Diâmetro do Eixo:	40 mm